

ウイルス対策備品のご提案

レンタル
or
販売

web ミーティング・ビデオ会議の背景にアルミパネルをご利用ください。
社内でも個室スペース・ビデオ撮影室を簡単に設置する事が出来ます。

■バックパネル



■コ型ブース



WEB ミーティング・ビデオ会議に最適！

- ・社内を映したくない。
 - ・バーチャル背景の切り抜きが上手く出来ない。
 - ・会社をアピールしたい。
 - ・簡易な個室スペースや配信用撮影ブースを作りたい。
- アルミパネルを設置してみてはいかがでしょうか。
出カシートを貼込みしてオリジナルの背景も制作いたします。

●抗ウイルスシート加工パネルも承ります。(販売のみ)

■出カシート貼込み ※画像はイメージです



バックボード



風景

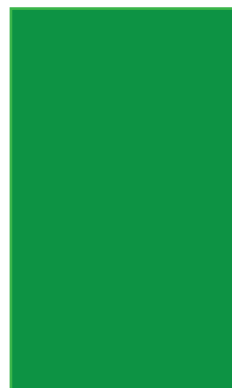

グリーンスクリーン

バーチャル背景の制作いたします。

オリジナルバーチャル背景の制作も承ります。

バックボードタイプ



名刺タイプ

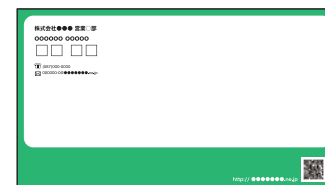

風景タイプ

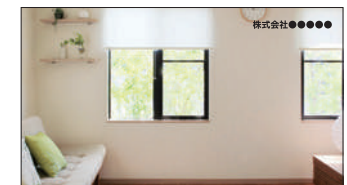

販売

移動も簡単！軽量バックパネルの活用でどこでもワーキングスペース。
お家でも、会社でも簡単に設置する事ができます。

■スチレンボード + パネルスタンド



表面



裏面

どこでも簡単に背景を作ることができます。

- ・フリーワークスペース又は固定デスクでも使用出来ます。
- ・設置スペースも最小限で抑えることが出来ます。
- ・軽量ですので移動も簡単です。
- ・オリジナル背景の制作も承ります。

●ボードサイズ：W.120cm×H.150~175cm

■オリジナル出カシート貼込み ※画像はイメージです



バックボード



風景

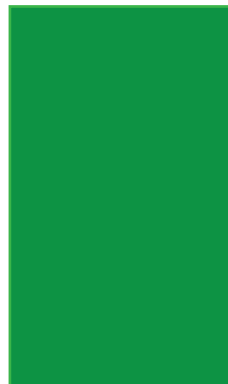

グリーンスクリーン

■パネルスタンド寸法図

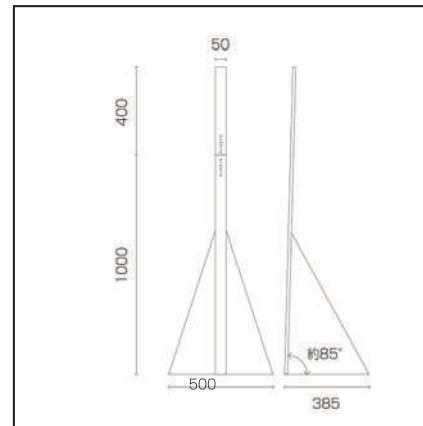

販売

対面間仕切り・側面間仕切り、スペースに合わせてお選びいただけます。

※飛沫感染を完全に防ぐ事は保証できません。

アクリルパーテーション .1

対面時の飛沫感染リスクを1%でも軽減できるように、これからの時代の新たな対面スタイル！設置方法は本体に付属の脚を差し込むだけで完成。

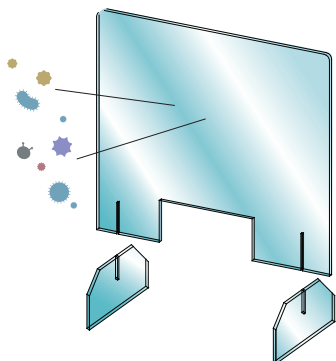

S : 50×50cm
M : 70×70cm
L : 90×90cm

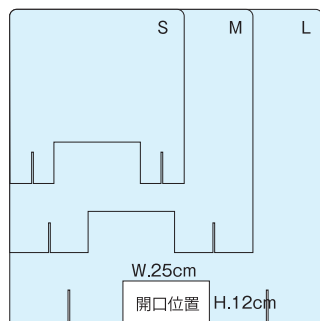

アクリルパーテーション .2

受付やデスクの仕切りとして、様々なシーンで飛沫感染を防止します。下部に隙間があるので飛沫を防ぎながら代金や書類の受け渡しが可能です。

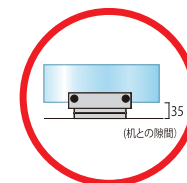
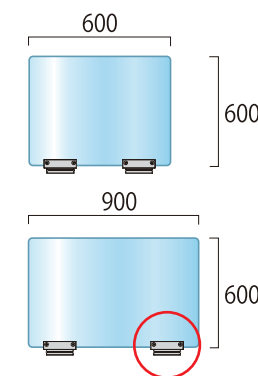
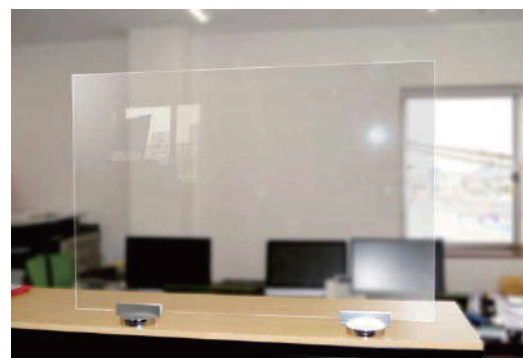

アクリルパーテーション .3

※3面ガード

前面に加え左右の側面をガードします。付属パーツで簡単に組み立てできます。

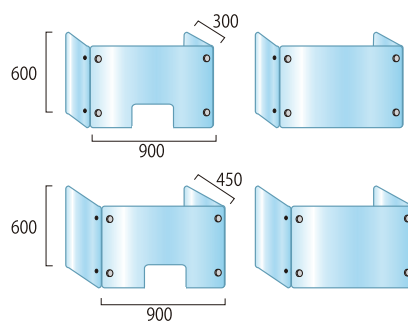

前面に受け渡し用の窓が空いたタイプもお選びいただけます。

アクリルパーテーション .4

※ポスターフレーム型

下部からの商品・書類の受け渡しに加え、フレーム部分にポスターや書類を挟んで掲示することが可能です。



販売

店舗やイベントに、ご来店・ご来場のお客様への予防策として。

消毒液スタンド（サイン付）

手指消毒液を置くためのスタンドで、上部にサインを差し込めます。
下部にウェイトを置けば屋外にも設置可能です。
天板が広いタイプはティッシュペーパー / マスク等の小物を置くことも出来ます。



お客様整列コーンカバー

来場されるお客様の誘導と整理ツールとしてご利用いただけます。
オリジナルデザインも承ります。



お客様整列マット

※屋内用・屋外用あり

サッと設置してサッとしまえる！移動も簡単！！

■屋内用



■屋外用



屋外待機場所

簡易テント・ガーデンセットで屋外待機所を設置。



※画像はイメージです

レンタル
or
販売

ドライブスルー・テイクアウト対応に簡易テイクアウトカウンター！



※画像はイメージです

駐車場・店頭等での接客カウンターとして。

- 飛沫感染防止板付きです。
- サイズ：W1500×D750×H800+900（感染防止板）
- POPサインやのぼり、腰巻きも製作いたします。

雨天時や暑さ対策としてテントも同時に。

- オリジナルテント制作も承ります。※販売のみ



※画像はイメージです

販売

各種オリジナルサイン承ります。

レジ前サイン

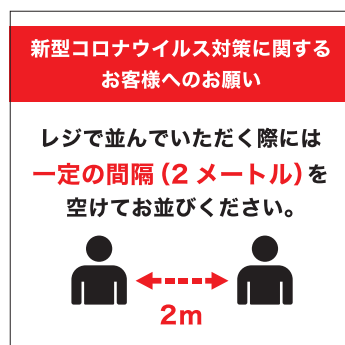

マスクサイン

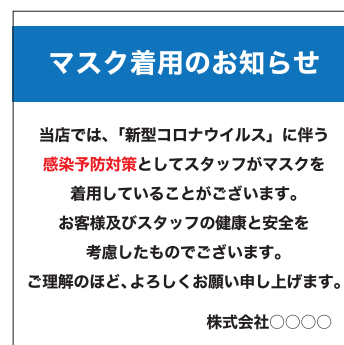

消毒液サイン



テイクアウトサイン



整列マット



のぼり

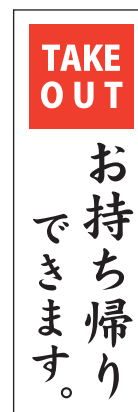

お見積もりいたします。

お気軽に、お問い合わせください

※商品により欠品等の場合がございます、ご了承ください。

その他、ご相談承ります。

長澤紙業株式会社

<http://www.nagasawa-paper.co.jp>

TEL 088-631-6758

FAX 088-633-1062